

NOMBRE:		
APELLIDOS:		
CURSO:		SIGNOS DE EXPRESIÓN: PUNTO, LÍNEA Y PLANO



Dibuja a lápiz, en el recuadro inferior, el contorno de los elementos que componen el bodegón que aparece sobre el enunciado. Posteriormente, utiliza rotuladores de colores para aplica color y volumen mediante la concentración y dispersión de puntos.



NOMBRE:		
APELLIDOS:		
CURSO:	SIGNOS DE EXPRESIÓN: PUNTO, LÍNEA Y PLANO	

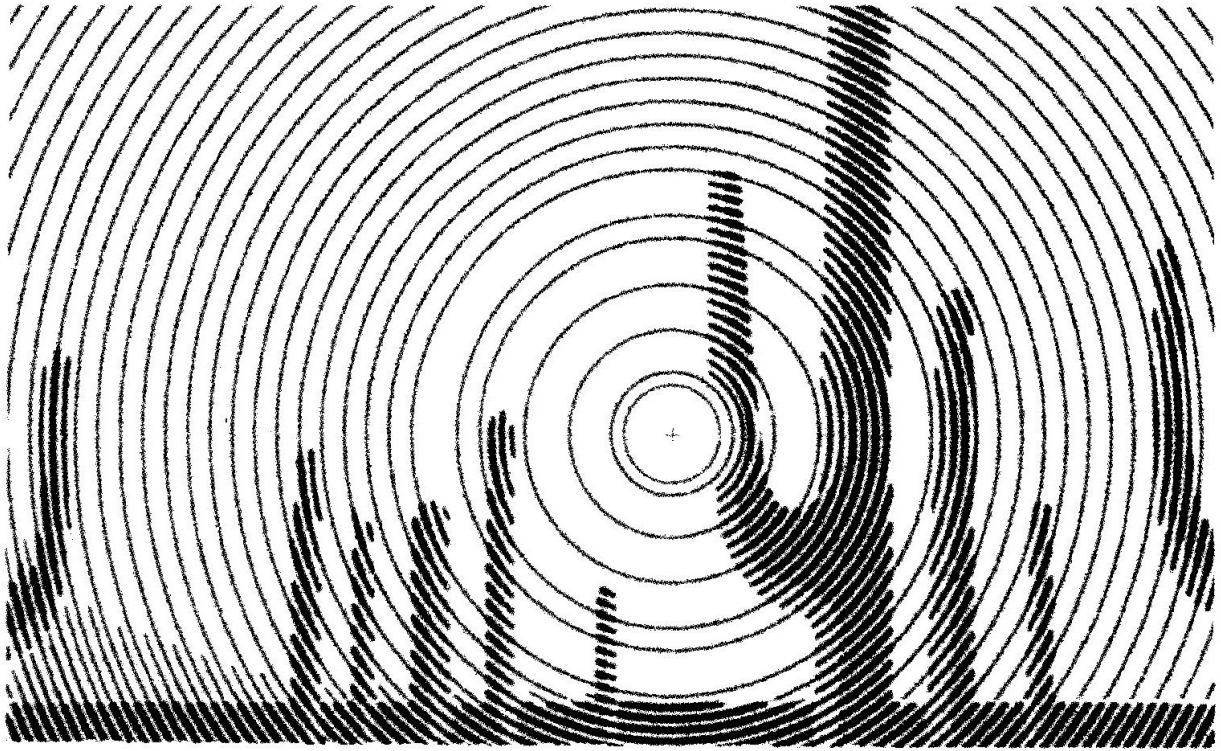

Dibuja a lápiz en el recuadro inferior, el paisaje que aparece sobre el enunciado . Posteriormente, utilizando rotulador negro o de otro color rotula las líneas que determinan las formas. Necesitarás usar el compás con un adaptador para el rotulador.

5



NOMBRE:		
APELLIDOS:		
CURSO:	SIGNOS DE EXPRESIÓN: PUNTO, LÍNEA Y PLANO	

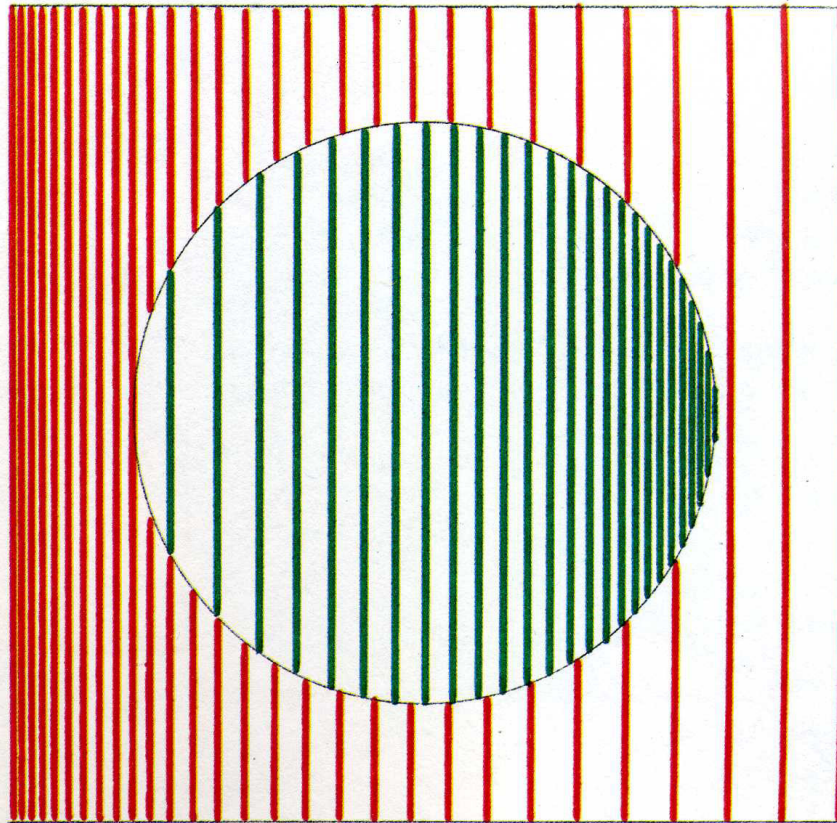

Dibuja a lápiz, con regla y compás, en el recuadro inferior, la composición que aparece sobre el enunciado.. Posteriormente, utiliza dos rotuladores de distinto color para rotular las líneas tal y como se ve en el modelo.

7

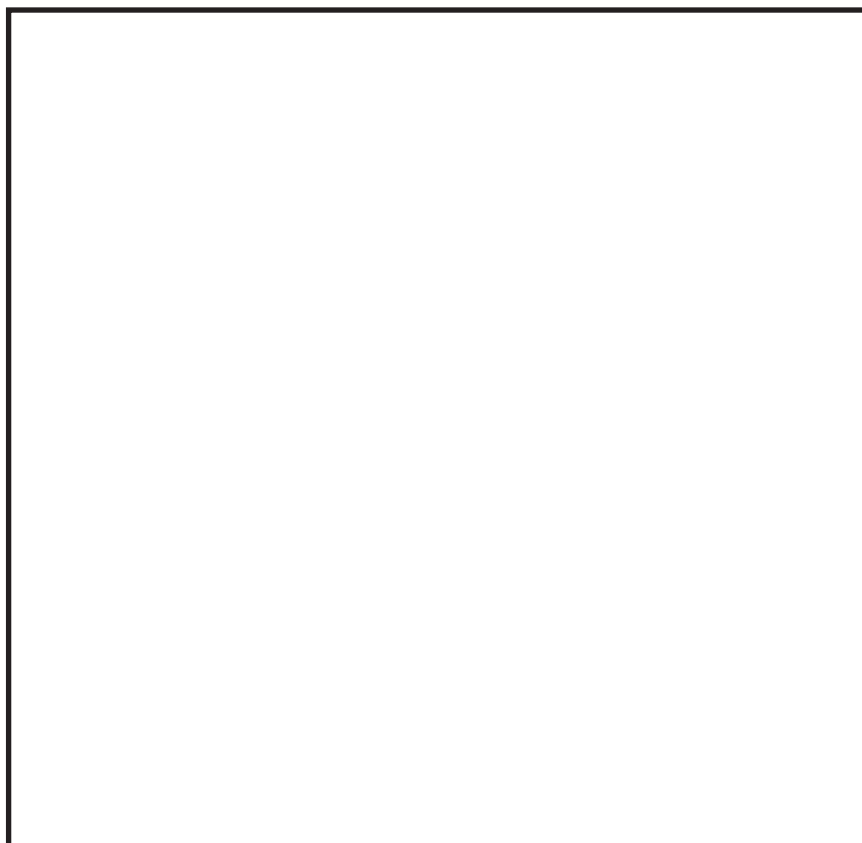

NOMBRE:		
APELLIDOS:		
CURSO:	SIGNOS DE EXPRESIÓN: PUNTO, LÍNEA Y PLANO	



Partiendo de la cuadrícula, como referencia, copia y reproduce el cuadro cubista y, posteriormente, colorea los distintos planos que determinan las figura de la composición. Utiliza lápices de colores.

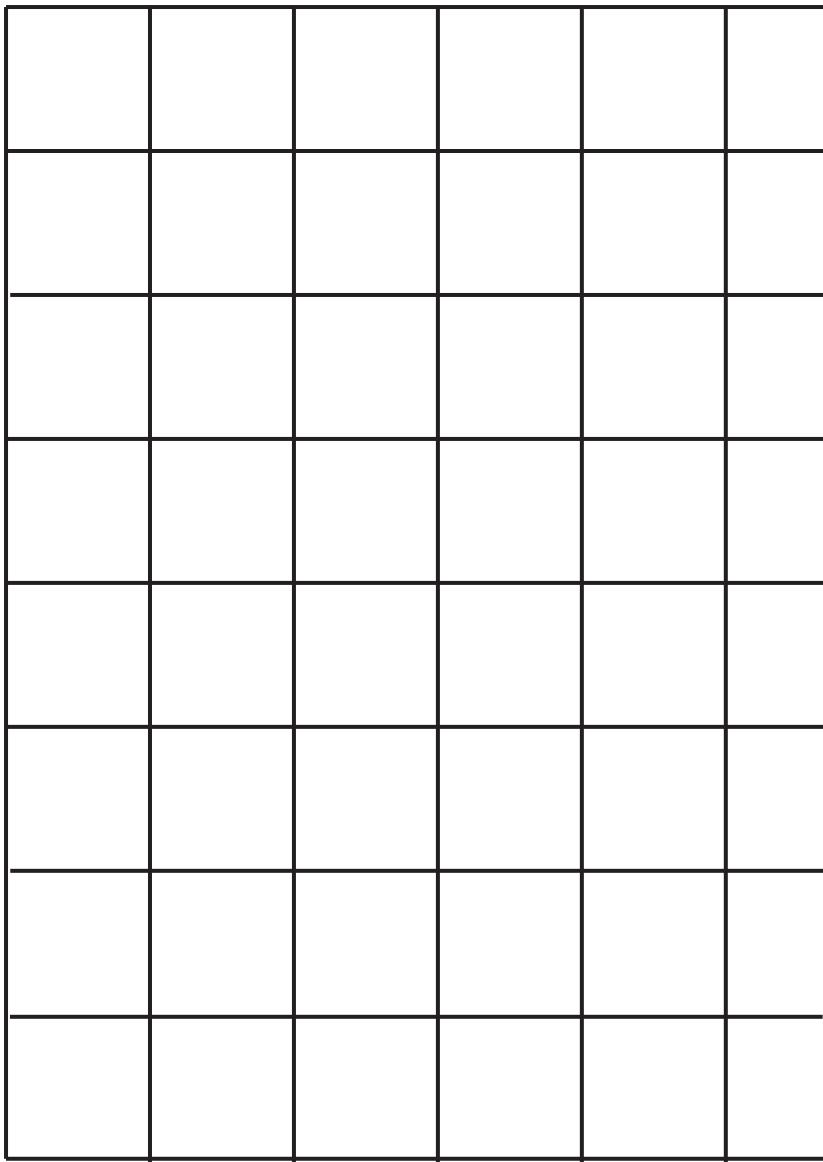

NOMBRE:		
APELLIDOS:		
CURSO:		SIGNOS DE EXPRESIÓN: PUNTO, LÍNEA Y PLANO

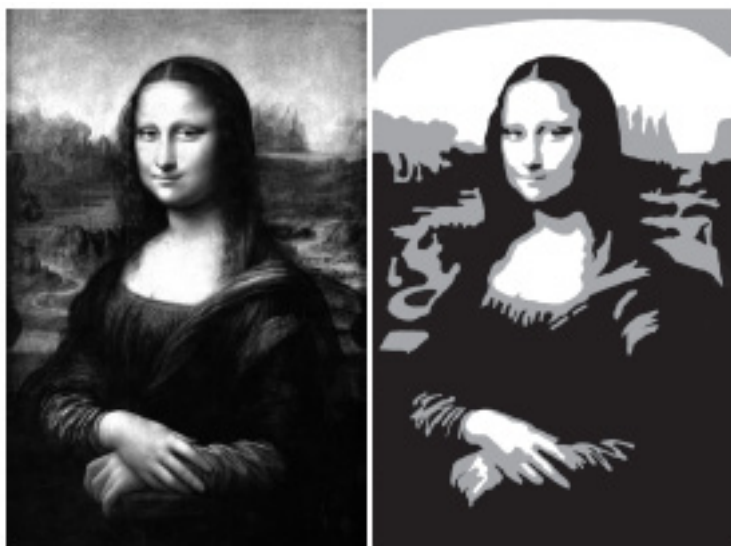

La cartelización es una técnica consistente en separar los distintos planos de una imagen con un valor tonal parecido.

En este caso se ha descompuesto la imagen en tres planos diferentes. Colorea de forma distinta los planos que forman las imágenes.



NOMBRE:		
APELLIDOS:		
CURSO:	SIGNOS DE EXPRESIÓN: PUNTO, LÍNEA Y PLANO	



Partiendo del modelo, reproduce sobre el dibujo, utilizando planos de color, el volumen. Usa lápices de colores. También puedes utilizar un lápiz 3B o 4B para aplicar sobre cada plano distintos tonos de grises reproduciendo la luminosidad de los colores en referencia a los que aparecen en la imagen.

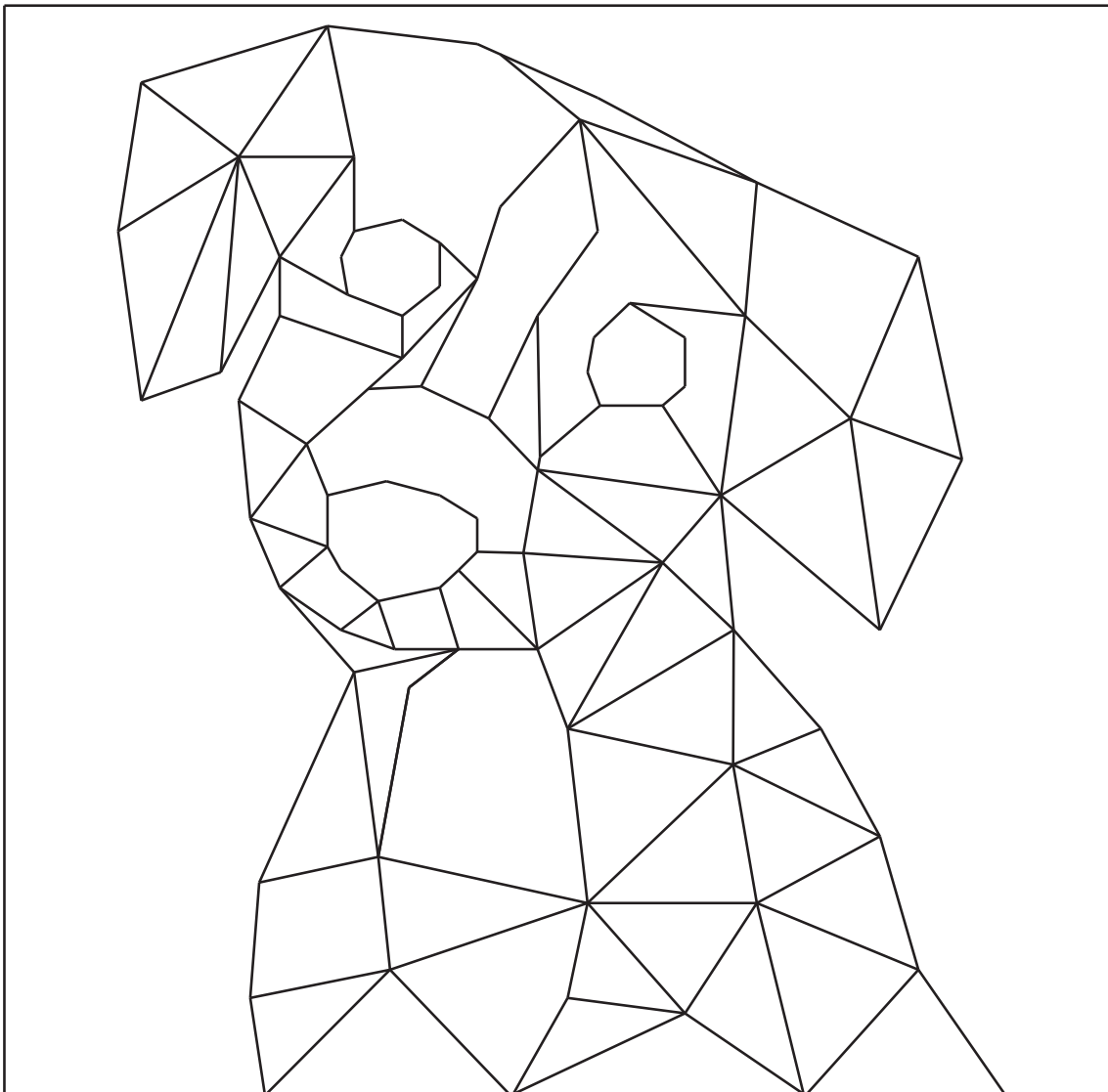

NOMBRE:		
APELLIDOS:		
CURSO:		SIGNOS DE EXPRESIÓN: PUNTO, LÍNEA Y PLANO



Reproducir la imagen del perro utilizando líneas solamente y bolígrafo negro o rotulador fino



NOMBRE:		
APELLIDOS:		
CURSO:		COLOR, TEXTURAS, ESPACIO Y VOLUMEN

CÍRCULO CROMÁTICO

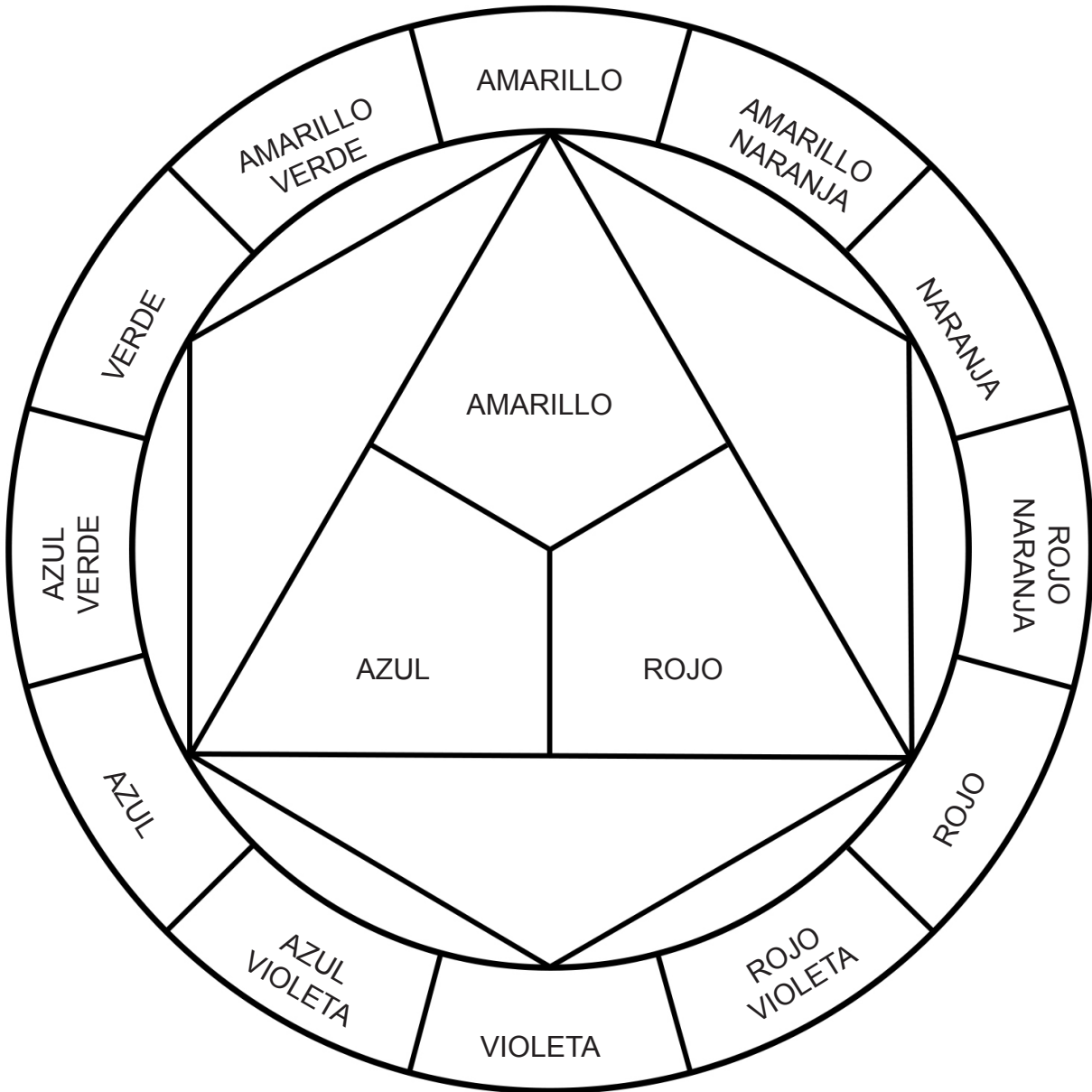

15

--	--	--	--	--	--	--	--	--	--	--	--

Pinta en los recuadros, de izquierda a derecha, los colores del círculo cromático siguiendo el sentido de las agujas del reloj, comenzando por el amarillo y terminando con el amarillo verde.

NOMBRE:		
APELLIDOS:		
CURSO:		COLOR, TEXTURAS, ESPACIO Y VOLUMEN

Colorea la mitad de la mariposa con colores fríos y la otra mitad con colores cálidos, tal y como se muestra en el ejemplo..

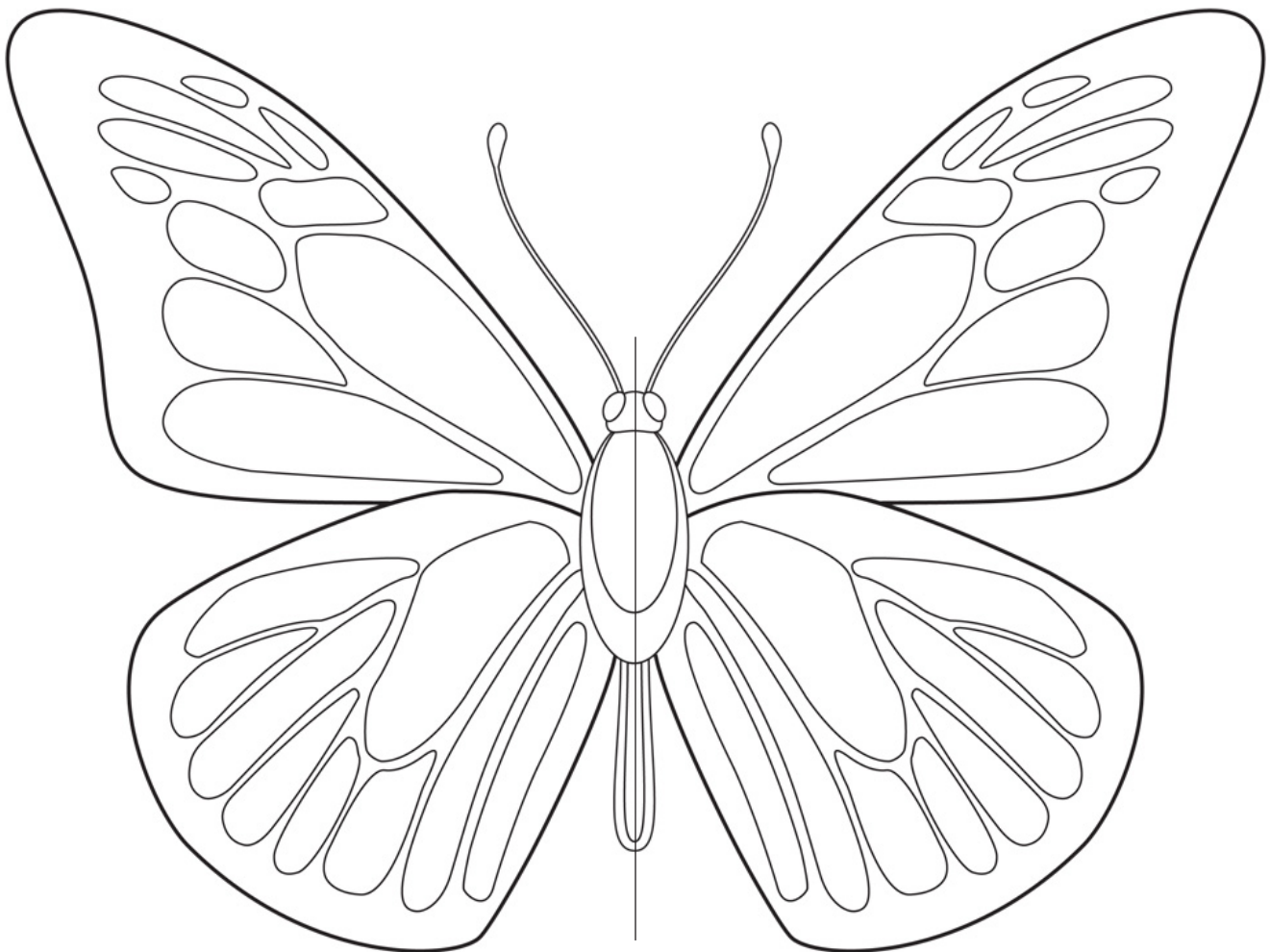

COLORES COMPLEMENTARIOS

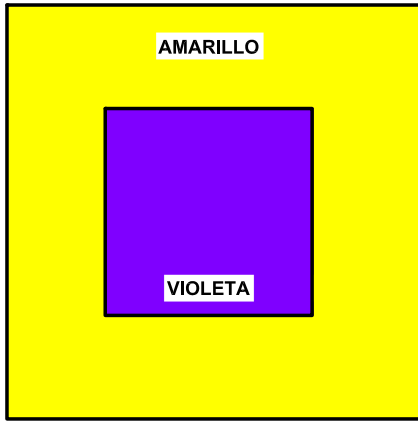

AMARILLO - VIOLETA

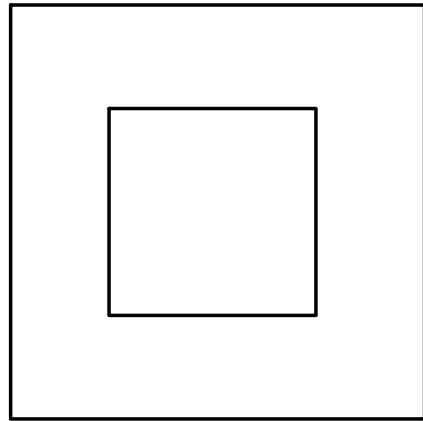

ROJO - VERDE

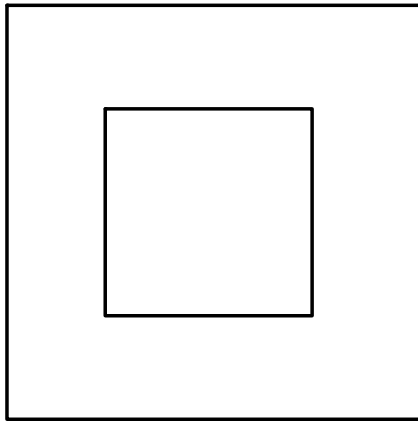

AZUL - NARANJA

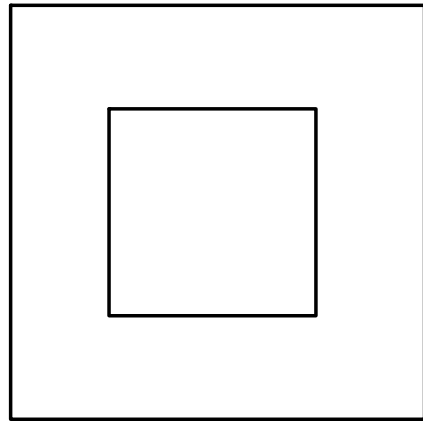

AMARILLO NARANJA - AZUL VIOLETA

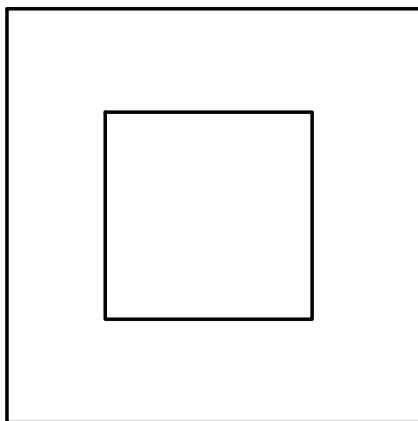

ROJO NARANJA - AZUL VERDE

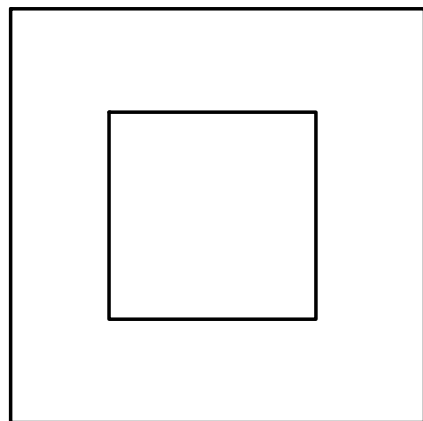

ROJO VIOLETA - AMARILLO VERDE



<i>Nombre:</i>				
<i>Apellidos:</i>				
<i>Curso:</i>		<i>Grupo:</i>		<i>Evaluación:</i>
<i>Unidad:</i>	COLOR, TEXTURAS, ESPACIO Y VOLUMEN			

<i>Estándar:</i>			
<i>Estándar:</i>			
<i>Estándar:</i>			
<i>Estándar:</i>			

NOMBRE:		
APELLIDOS:		
CURSO:		COLOR, TEXTURAS, ESPACIO Y VOLUMEN



Colores fríos colores cálidos



NOMBRE:		
APELLIDOS:		
CURSO:		COLOR, TEXTURAS, ESPACIO Y VOLUMEN

Colorea la imagen basada en una obra del pintor Keith Haring utilizando una monocromía

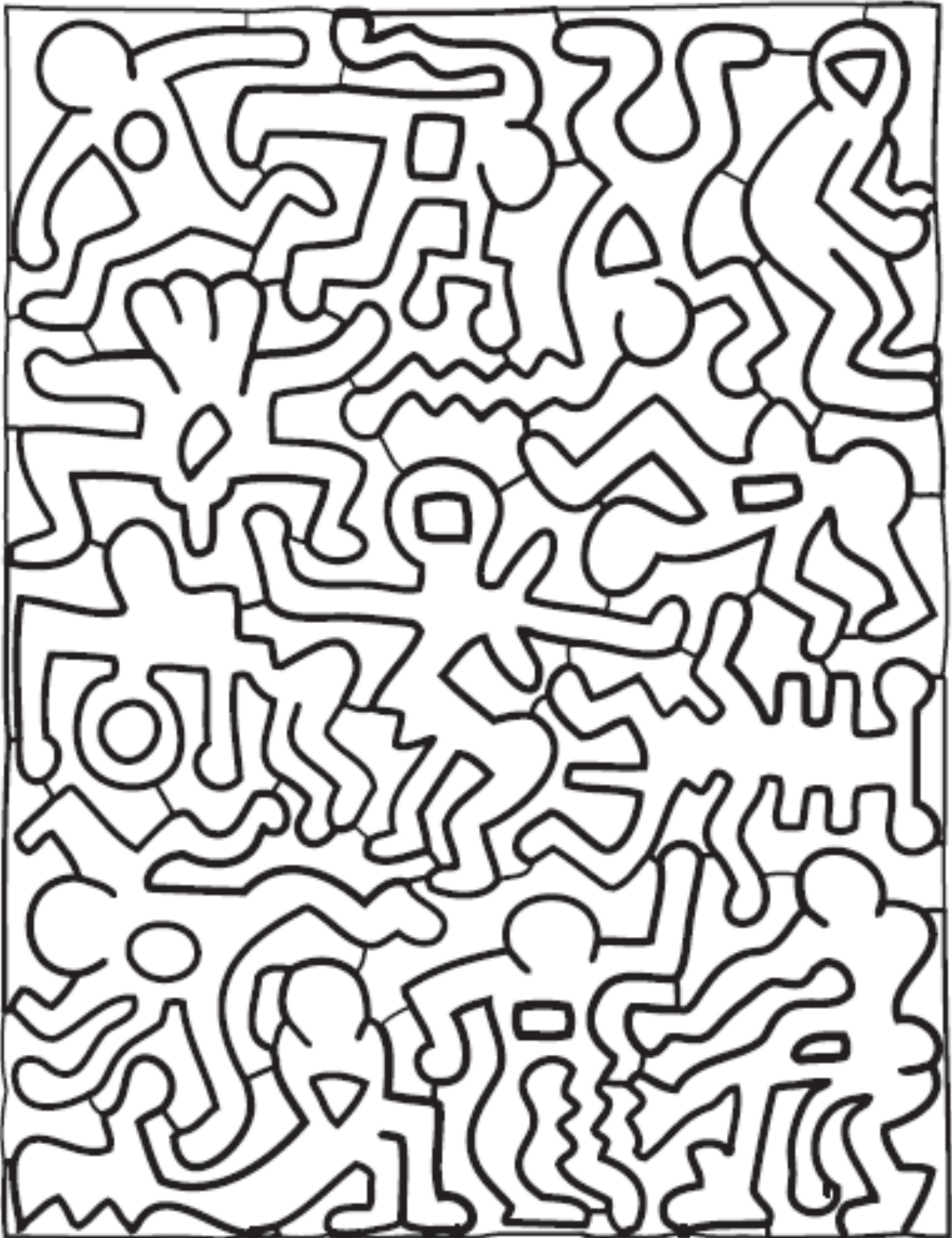

NOMBRE:			
APELLIDOS:			
CURSO:		COLOR, TEXTURAS, ESPACIO Y VOLUMEN	

Crea diferentes texturas gráficas para rellenar el contorno de la mariposa dibujado. Utiliza rotulador. Fíjate en el ejemplo de abajo.

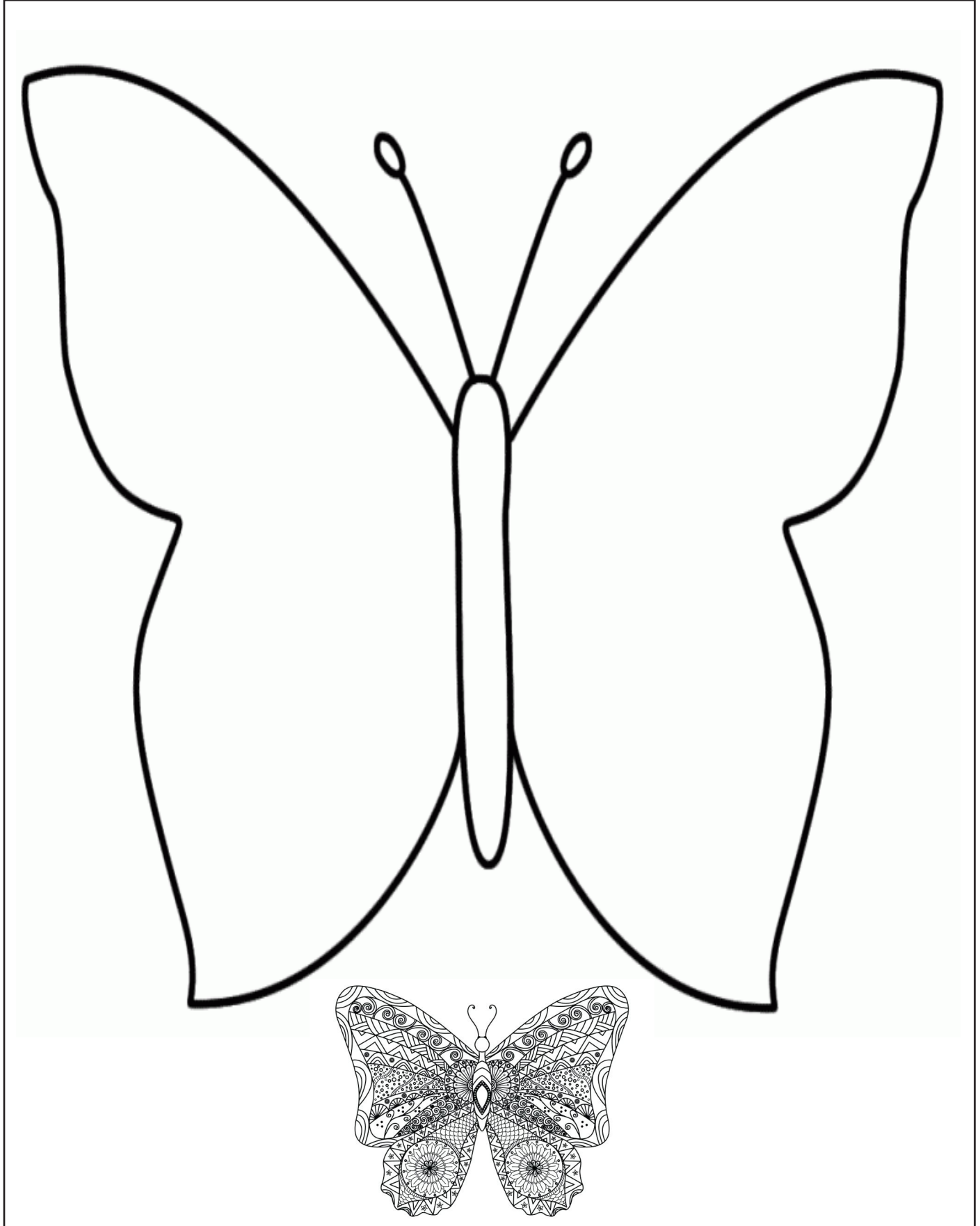

NOMBRE:		
APELLIDOS:		
CURSO:		SIGNOS DE EXPRESIÓN: PUNTO, LÍNEA Y PLANO

Utilizando la técnica del frottage, rellena las diferentes áreas del dibujo

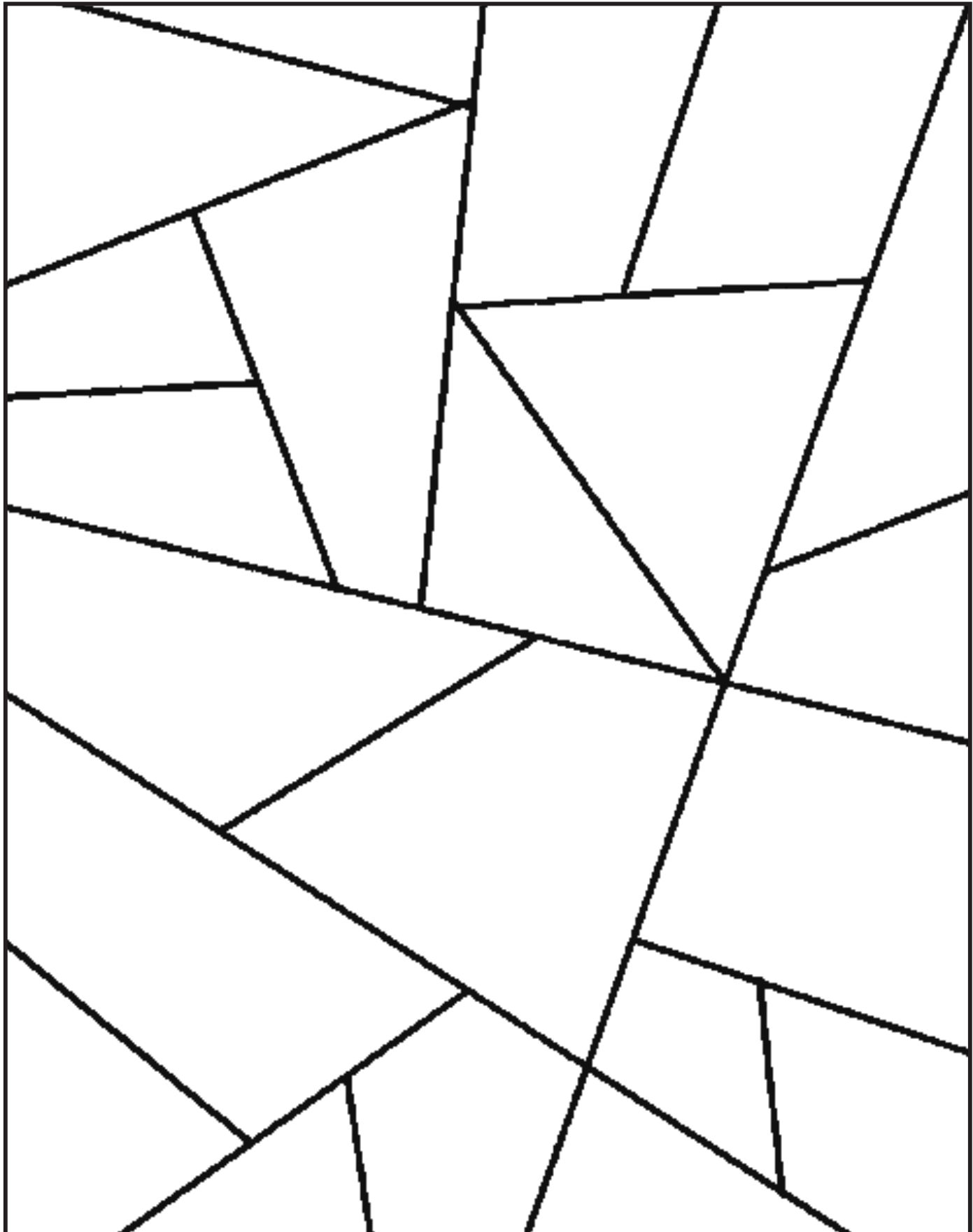

NOMBRE:		
APELLIDOS:		
CURSO:		COLOR, TEXTURAS, ESPACIO Y VOLUMEN



Busca en periódicos, revistas, publicidad, etc., imágenes que te permitan realizar un collage. A la izquierda te mostramos un ejemplo de cómo utilizar imágenes y transformarlas con creatividad y expresividad.

Es conveniente que antes de pegar cualquier recorte en el recuadro inferior, tengas muy claro e incluso hagas un boceto de la idea que quieres desarrollar, así te facilitarás el trabajo.

NOMBRE:		
APELLIDOS:		
CURSO:		COLOR, TEXTURAS, ESPACIO Y VOLUMEN



Busca hojas de árboles o arbustos, no muy grandes y, a ser posible, secas y nervadas. Imprég-nalas con pintura al agua por la cara posterior (se recomienda que sea pastosa), evitando que gotee. Posteriormente sitúalas sobre el recuadro inferior y mediando con un trapo o papel presiona sobre ellas para que quede estampada su forma (se recomienda hacer una prueba de estampado en un papel aparte antes de la definitiva en esta lámina).

Utiliza mezcla de colores terciarios, suaves y apastelados, agradables a la vista. Evita propasarte del perímetro del recuadro inferior.

NOMBRE:		
APELLIDOS:		
CURSO:		COLOR, TEXTURAS, ESPACIO Y VOLUMEN

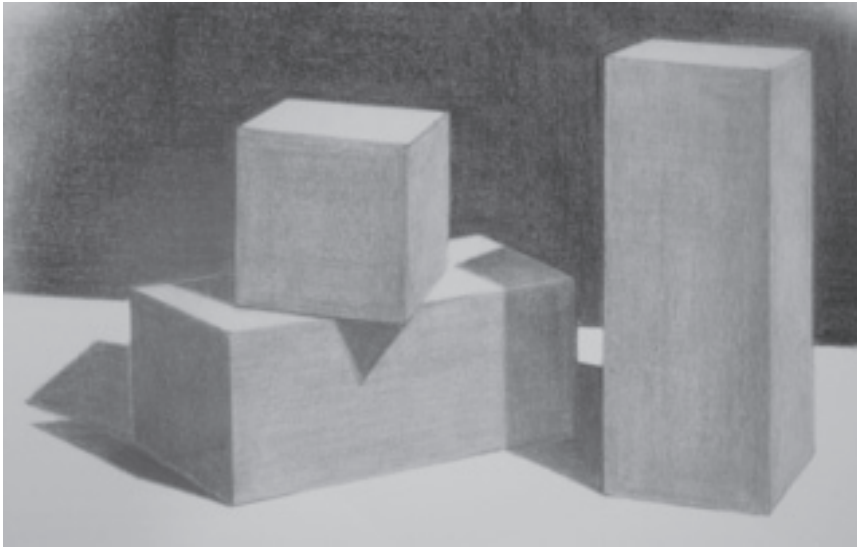

Utiliza un lápiz 3B o 4B para aplicar claroscuro al dibujo que aparece en el recuadro inferior. Intenta conseguir los matices del modelo de la izquierda.

Aprecia como el claroscuro es un instrumento para conseguir volumen.

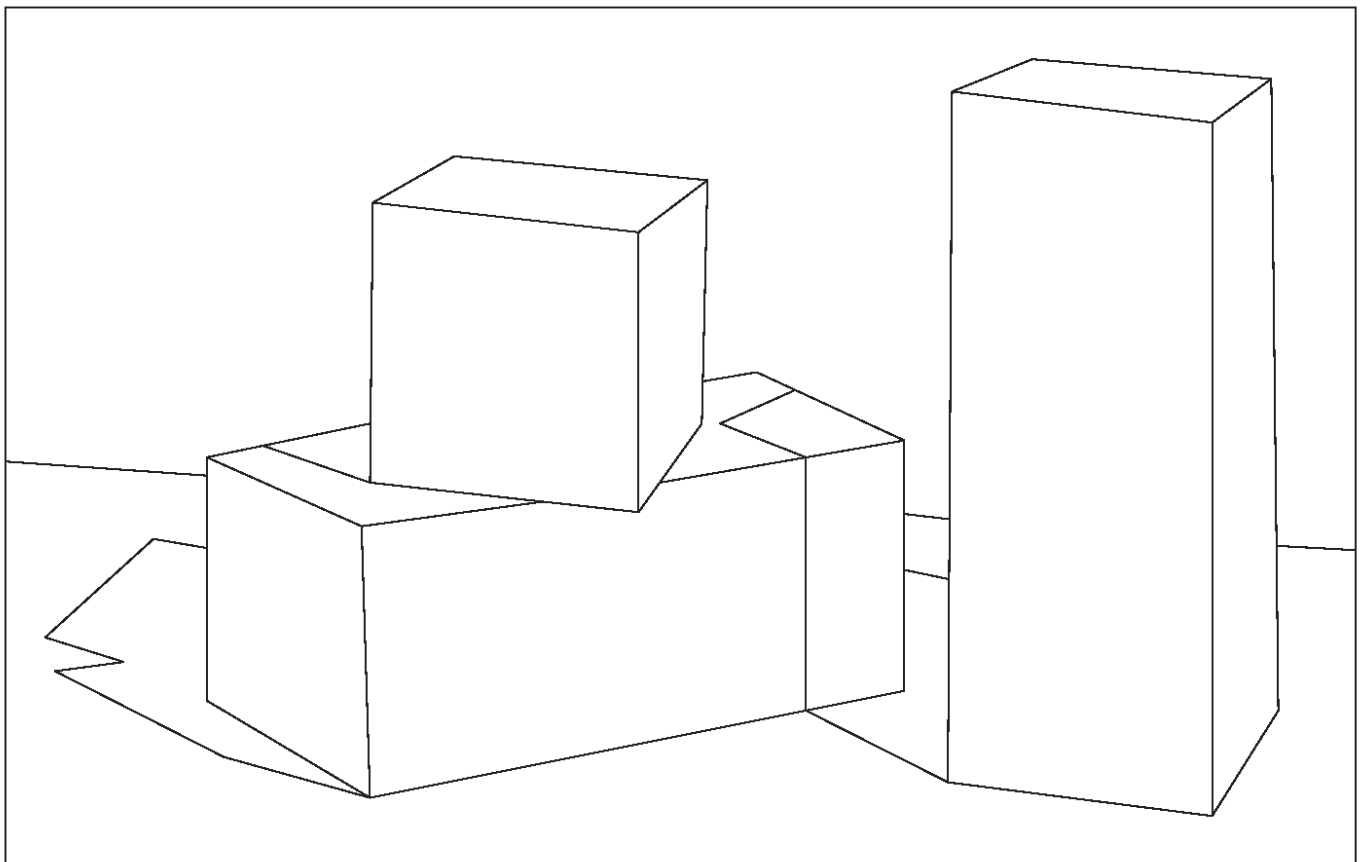

NOMBRE:			
APELLIDOS:			
CURSO:		COLOR, TEXTURAS, ESPACIO Y VOLUMEN	

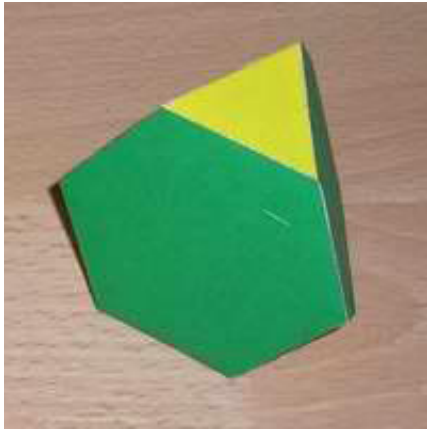

TETRAEDRO TRUNCADO

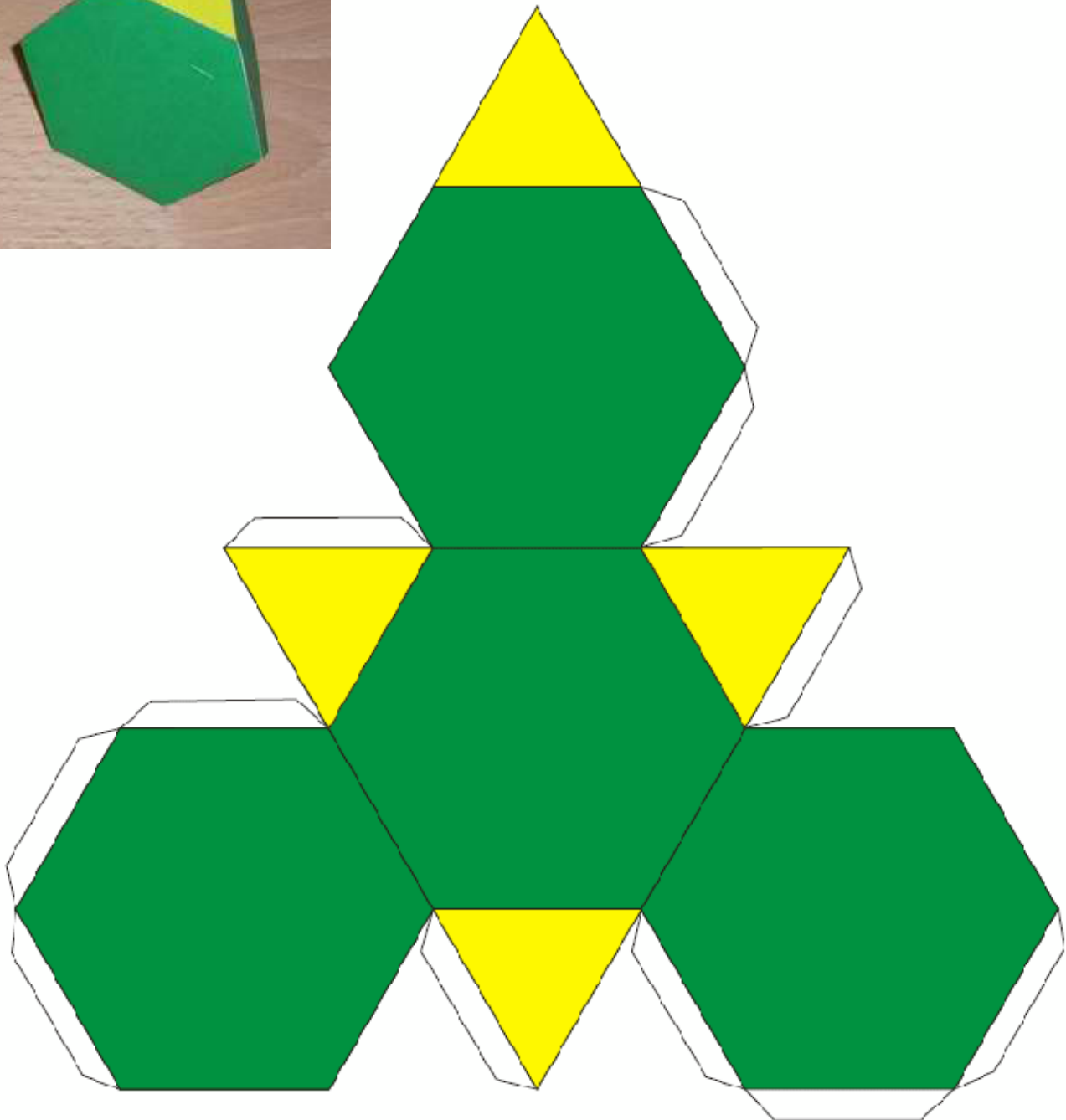

Dibuja el desarrollo o pega esta lámina en una cartulina. Recorta el contorno, con las pestañas, del **tetraedro truncado**. Dobra los distintos planos que determinan cada una de sus caras. Pega con las pestañas todas las caras adyacentes para obtener el volúmen completo del **tetraedro truncado**.

1.-Elige un color y pinta los cuadrados, Comprueba el efecto óptico que se crea en las líneas paralelas.

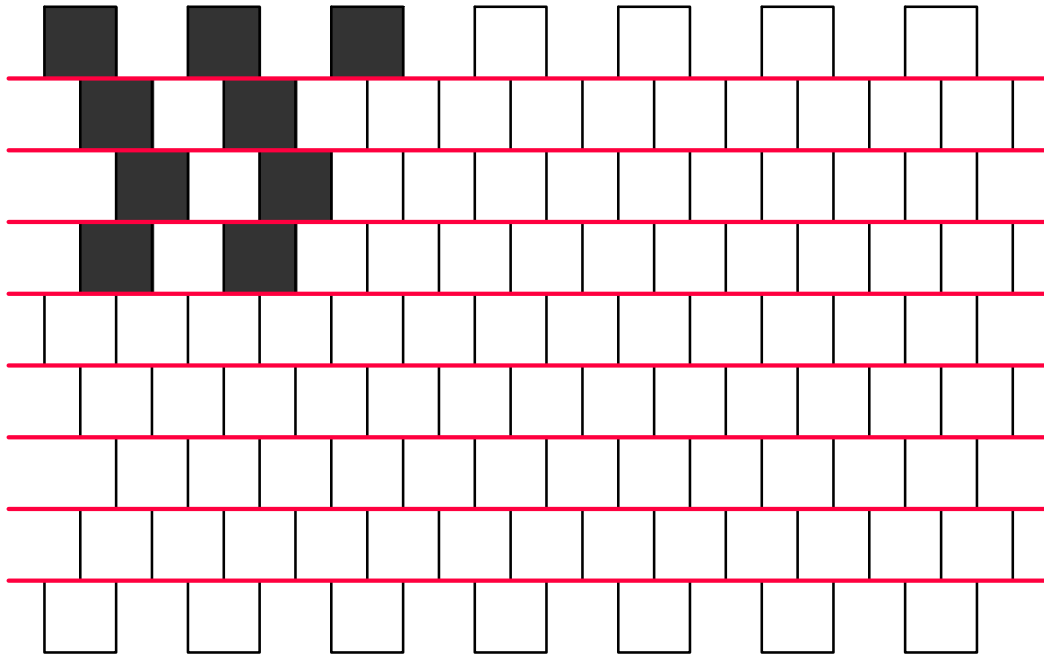

2.-Elige un color y pinta los sectores circulares. Comprueba el efecto óptico que se crea según la "ley del cierre".

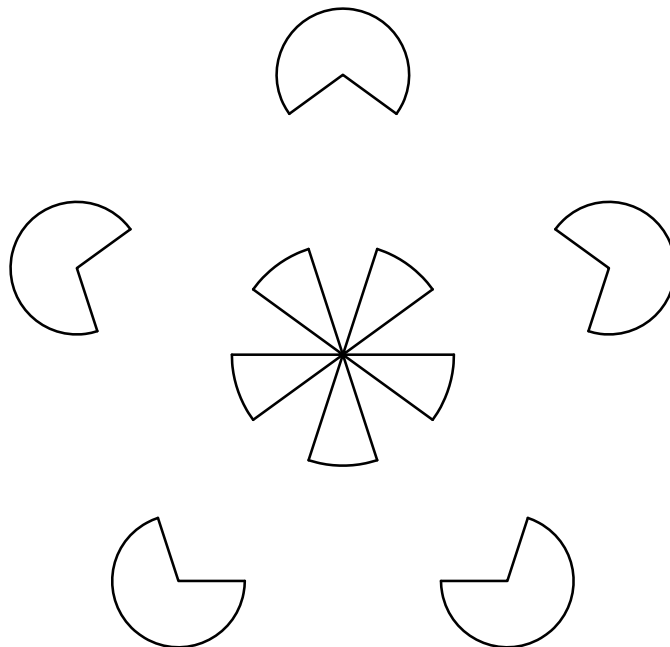

Nombre:				
Apellidos:				
Curso:	Grupo:	Evaluación:		
Unidad:				

Estándar:		
Estándar:		
Estándar:		
Estándar:		

1.-Continúa el ajedrezado y comprueba el efecto del resultado final .

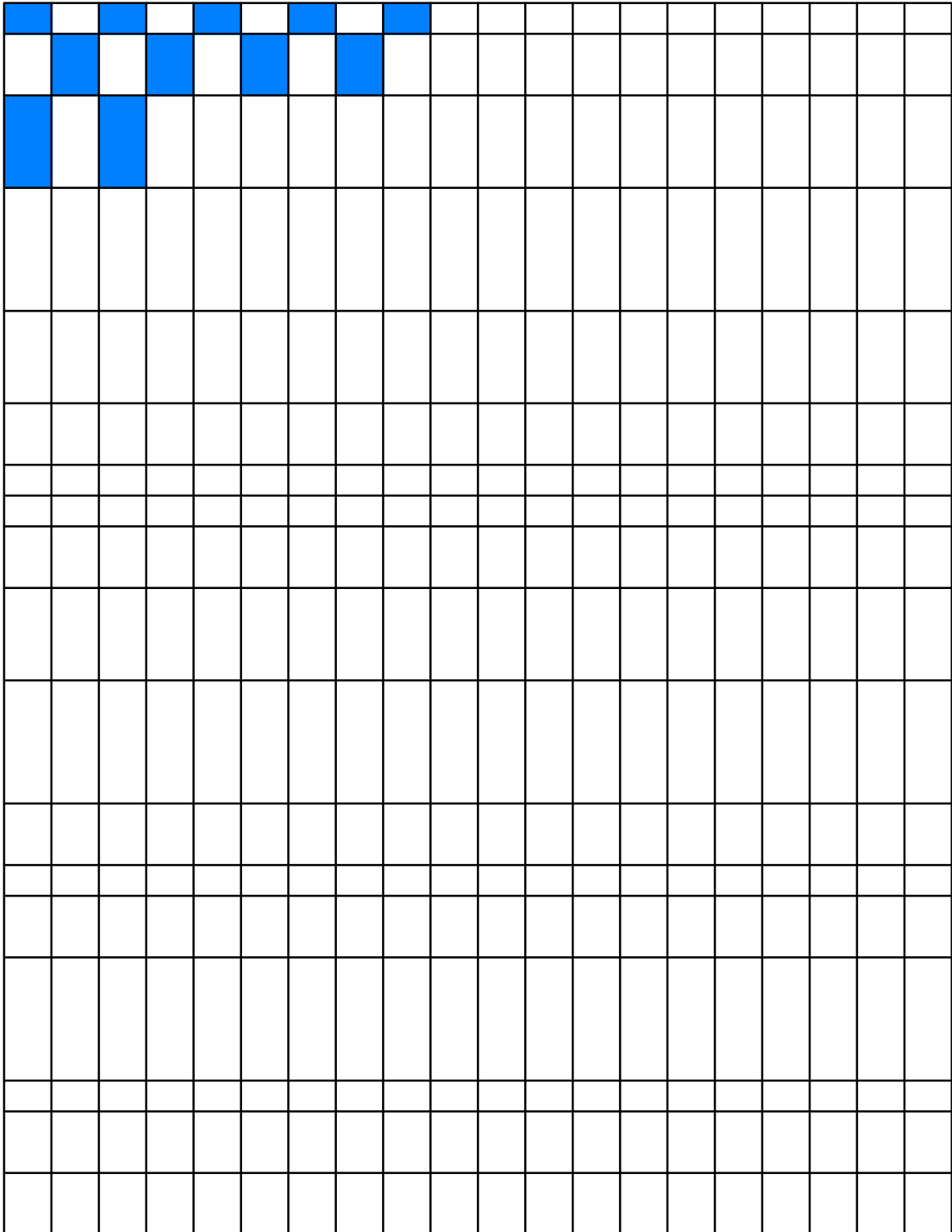

Nombre:				
Apellidos:				
Curso:	Grupo:	Evaluación:		
Unidad:				

Estándar:		
Estándar:		
Estándar:		
Estándar:		

1.-Continúa el ajedrezado y comprueba el efecto del resultado final. Puedes utilizar dos colores.

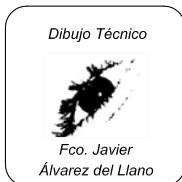
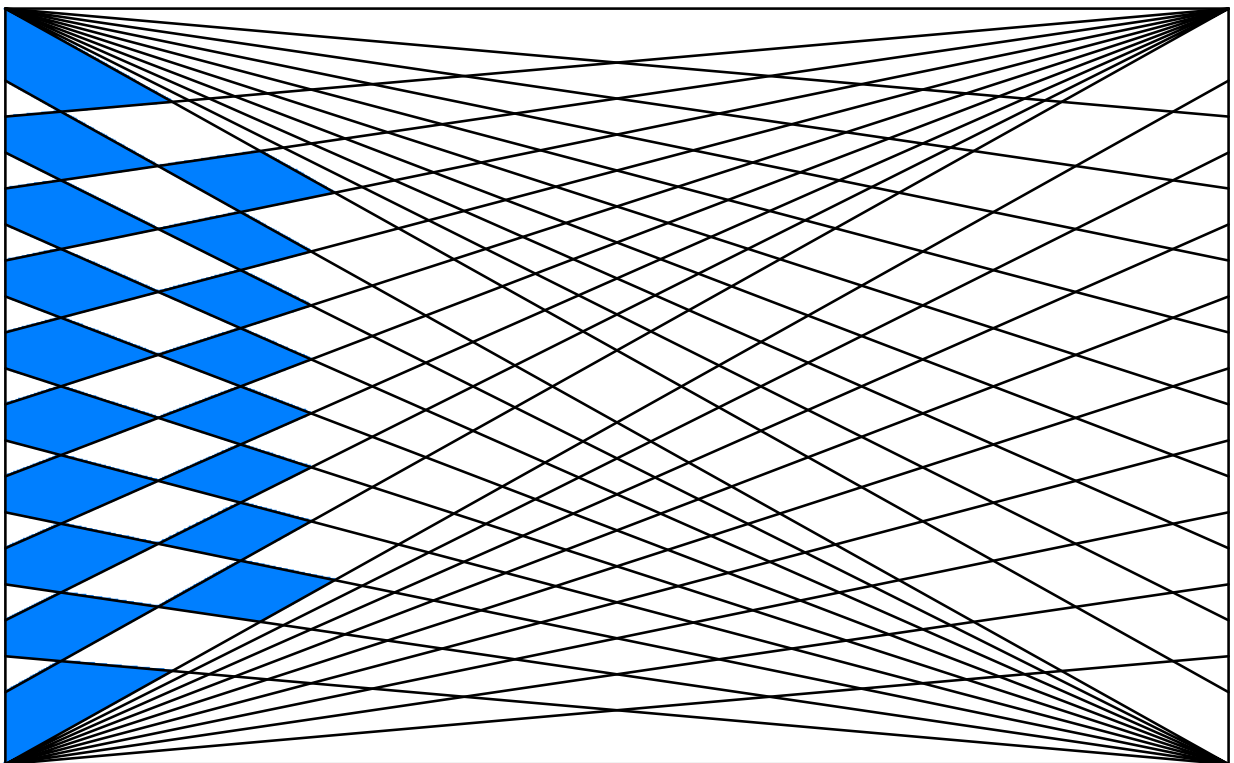
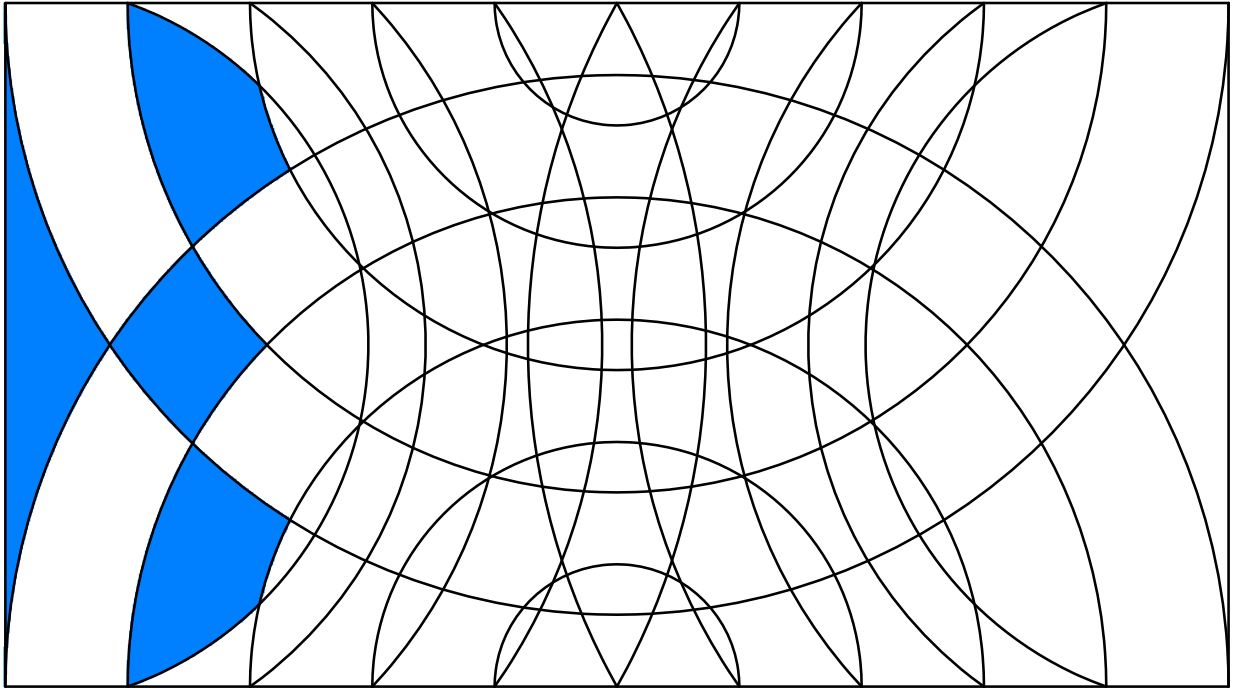

Nombre:				
Apellidos:				
Curso:	Grupo:	Evaluación:		
Unidad:				

Estándar:		
Estándar:		
Estándar:		
Estándar:		

NOMBRE:		LAMINA -4
APELLIDOS:		
CURSO:	LA PERCEPCIÓN. EL LENGUAJE Y LA COMUNICACIÓN VISUAL	



1.-Diseña una señal personalizada. Como puedes apreciar es de advertencia y precaución, tenlo en cuenta a la hora de elegir el motivo.

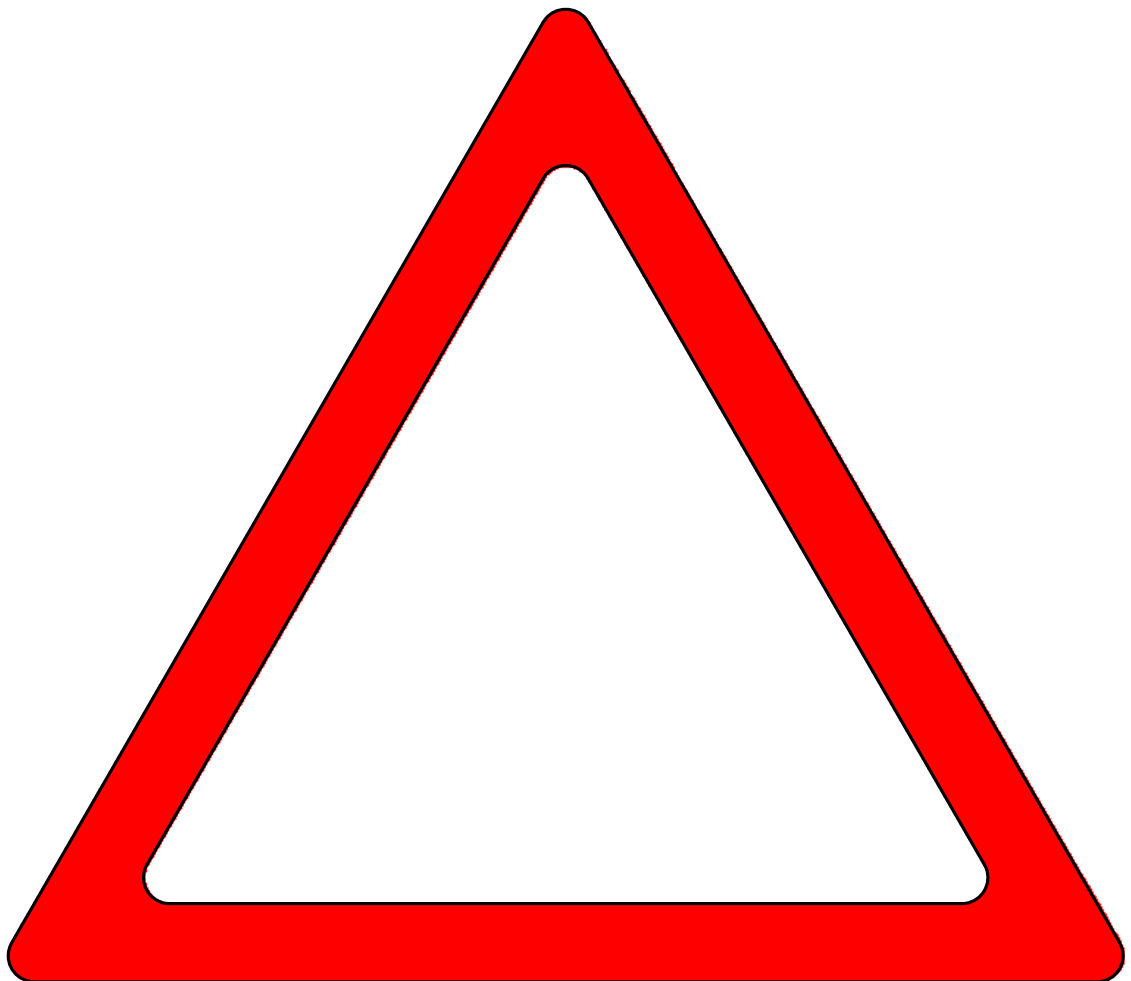

NOMBRE:		LAMINA -5
APELLIDOS:		
CURSO:	LA PERCEPCIÓN. EL LENGUAJE Y LA COMUNICACIÓN VISUAL	

1.-Observa los pictogramas olímpicos del fútbol y el baloncesto. Crea tus propios pictogramas sobre uno de estos deportes. Dibújalo y coloréalo en el recuadro de la parte inferior.



NOMBRE:		LAMINA -7
APELLIDOS:		
CURSO:	LA PERCEPCIÓN. EL LENGUAJE Y LA COMUNICACIÓN VISUAL	

1.-Busca en el diccionarios las definiciones de ANAGRAMA y escríbelas a continuación: _____

2.-Dibuja y colorea, en el recuadro inferior, un anagrama con tu nombre o alguno de tus apellidos. Abajo tienes un ejemplo de un anagrama: la marca de motos “Vespa”.

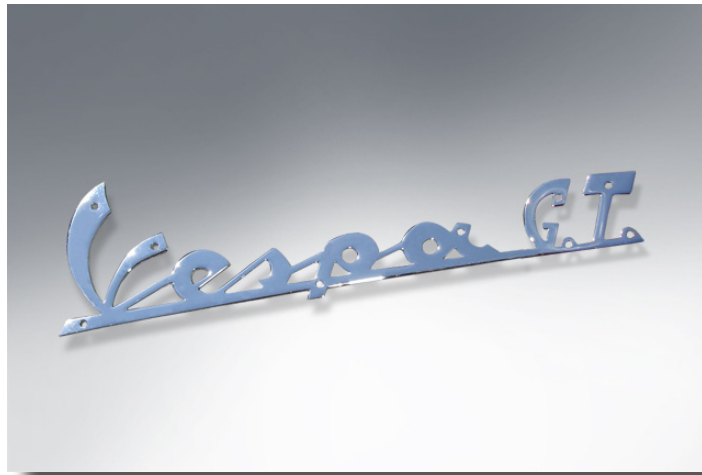

NOMBRE:		LAMINA -1
APELLIDOS:		
CURSO:	FOTOGRAFÍA Y CINE: IMAGEN FIJA Y EN MOVIMIENTO	

Según la **capacidad de entendimiento** hay tres tipos de niveles de apreciación de una imagen. Comenta y señala a que nivel y corresponden las imágenes que aparecen a continuación:



a/ _____



b/ _____



c/ _____

NOMBRE:		LAMINA -2
APELLIDOS:		
CURSO:	FOTOGRAFÍA Y CINE: IMAGEN FIJA Y EN MOVIMIENTO	

En el recuadro, haz una interpretación personalizada, siguiendo las pautas del anterior ejercicio, de la paloma de la paz. Utiliza lápices de colores, rotuladores, etc.

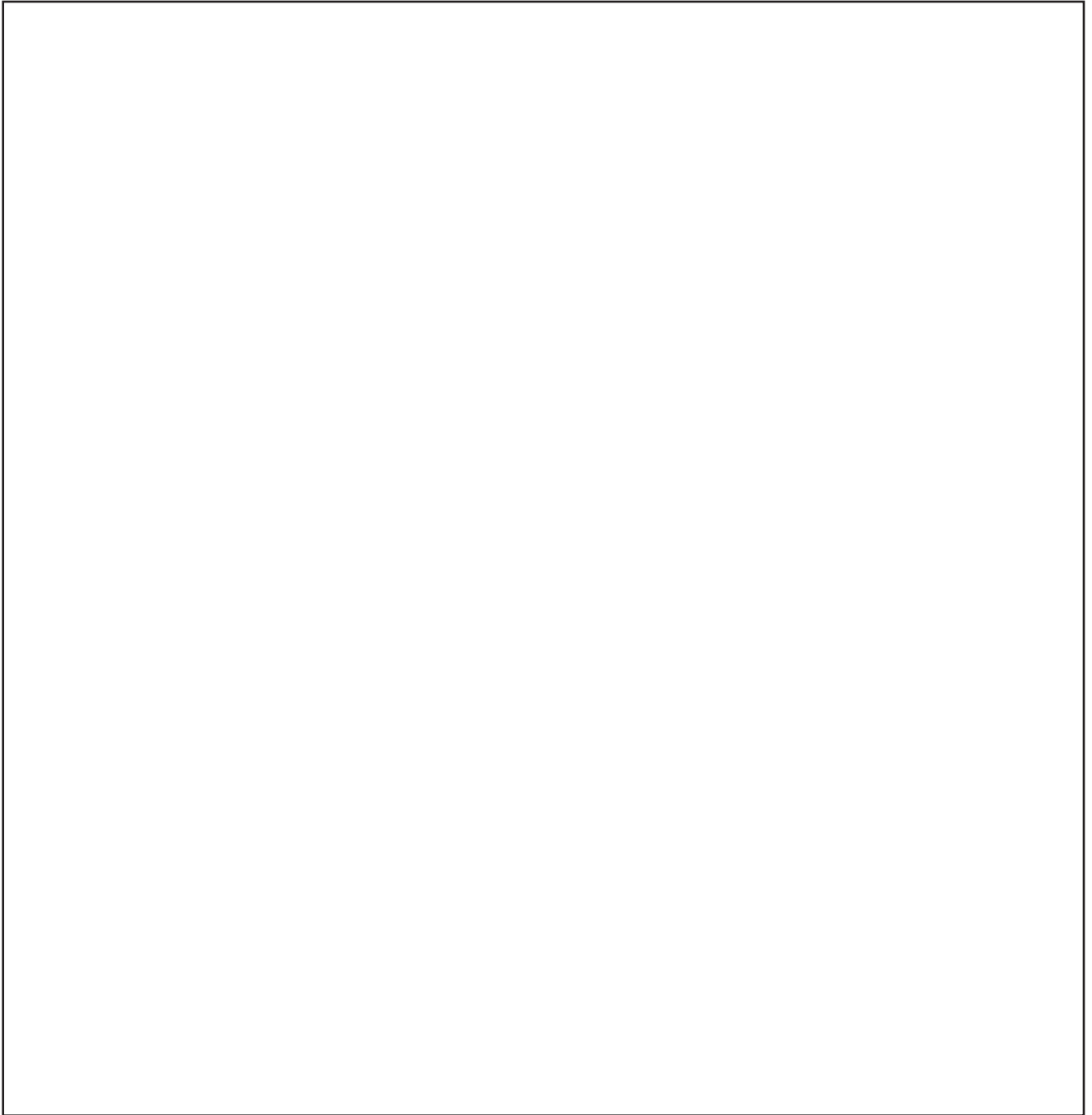

NOMBRE:		LAMINA -3
APELLIDOS:		
CURSO:	FOTOGRAFÍA Y CINE: IMAGEN FIJA Y EN MOVIMIENTO	

Atendiendo a la **naturaleza y origen de la luz**, ¿Cómo clasificarías las imágenes que aparecen a continuación según su iluminación?, justifica tu respuesta.

a/ _____



b/ _____



7

c/ _____

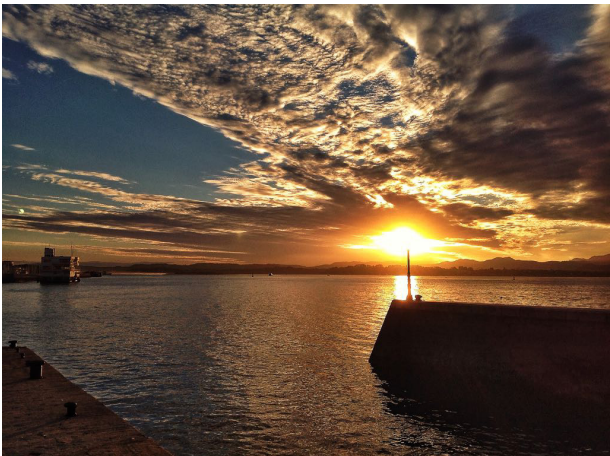

NOMBRE:		LAMINA -4
APELLIDOS:		
CURSO:	FOTOGRAFÍA Y CINE: IMAGEN FIJA Y EN MOVIMIENTO	

Atendiendo a la **difusión de la luz**, ¿Qué grado de difusión aprecias en las siguientes fotografías?, justifica tu respuesta.



a/ _____



b/ _____

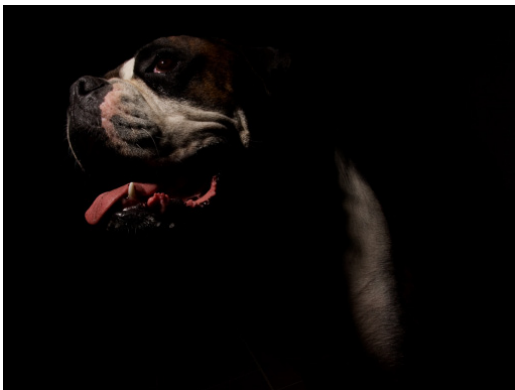

c/ _____



d/ _____

NOMBRE:		LAMINA -6
APELLIDOS:		
CURSO:	FOTOGRAFÍA Y CINE: IMAGEN FIJA Y EN MOVIMIENTO	

Atendiendo a la **dirección de la luz**, ¿Qué tipo de dirección de luz caracteriza a las imágenes que aparecen a continuación?, justifica tu respuesta.



a/ _____



b/ _____



c/ _____



d/ _____



e/ _____



f/ _____

NOMBRE:		LAMINA -6
APELLIDOS:		
CURSO:	FOTOGRAFÍA Y CINE: IMAGEN FIJA Y EN MOVIMIENTO	

Atendiendo a las clases de planos, ¿Qué planos se corresponden con los fotogramas que aparecen a continuación?, justifica tu respuesta.



a/ _____



b/ _____

13



c/ _____



d/ _____

NOMBRE:		LAMINA -7
APELLIDOS:		
CURSO:	FOTOGRAFÍA Y CINE: IMAGEN FIJA Y EN MOVIMIENTO	

Atendiendo a las clases de planos, ¿Qué planos se corresponden con los fotogramas que aparecen a continuación?, justifica tu respuesta.



e/ _____



f/ _____



g/ _____



h/ _____

NOMBRE:		LAMINA -8
APELLIDOS:		
CURSO:	FOTOGRAFÍA Y CINE: IMAGEN FIJA Y EN MOVIMIENTO	

Atendiendo al ángulo desde el que se toma el encuadre, ¿Cuál sería el de los fotogramas que aparecen a continuación?, justifica tu respuesta.

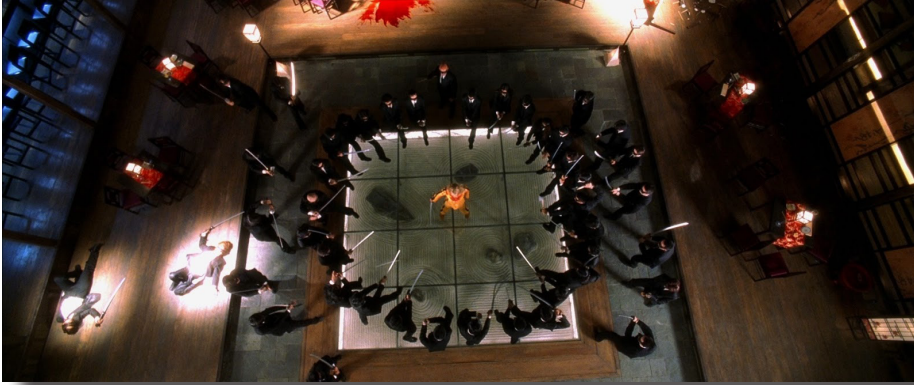

a/ _____



b/ _____



c/ _____



d/ _____

NOMBRE:		LAMINA -9
APELLIDOS:		
CURSO:	FOTOGRAFÍA Y CINE: IMAGEN FIJA Y EN MOVIMIENTO	

Atendiendo a la forma de encuadrar las imágenes, es decir a su composición, ¿Qué tipo se corresponde con fotografías que aparecen a continuación?, justifica tu respuesta.



a/ _____



b/ _____

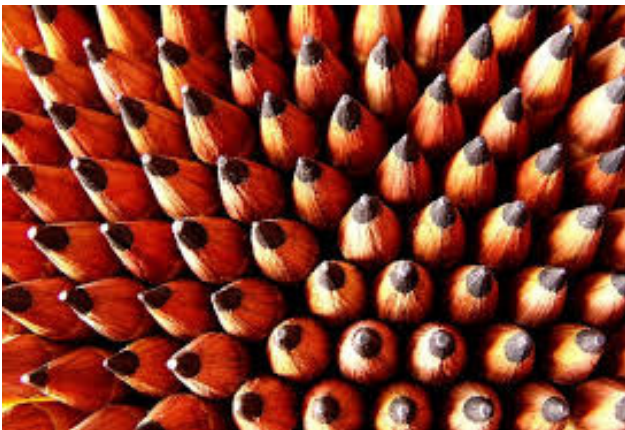

c/ _____



d/ _____



e/ _____

NOMBRE:		LAMINA -10
APELLIDOS:		
CURSO:	FOTOGRAFÍA Y CINE: IMAGEN FIJA Y EN MOVIMIENTO	

Esta imagen está compuesta por elementos repetitivos. Utilizando lápices de color o, en su caso rotuladores, colorea el elemento repetitivo y descubre el efecto final. Observarás que visualmente se obtiene una vibración de las formas, originada por el fenómeno PHI, ligado a la persistencia retiniana.

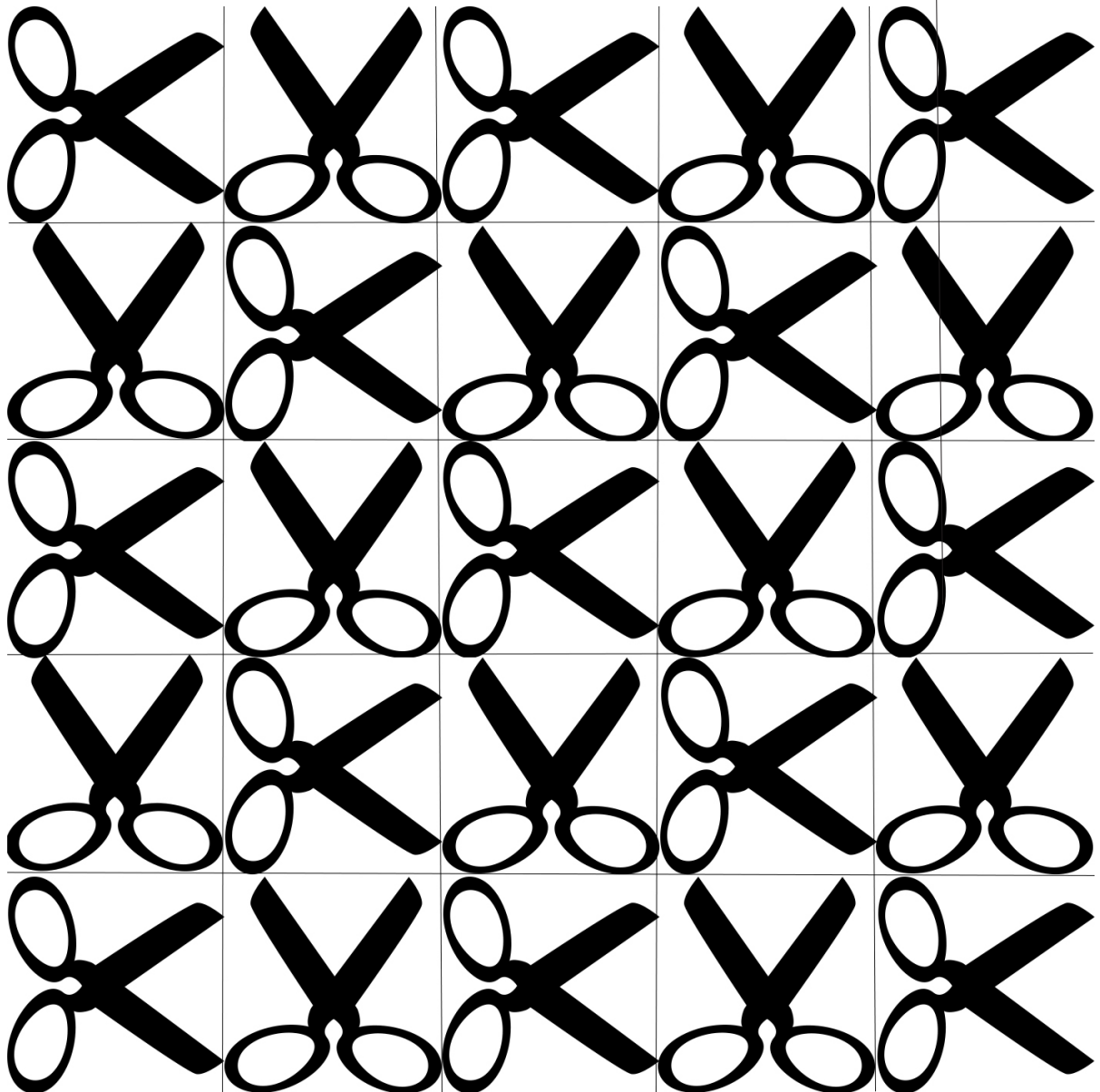

NOMBRE:		LAMINA -11
APELLIDOS:		
CURSO:	FOTOGRAFÍA Y CINE: IMAGEN FIJA Y EN MOVIMIENTO	

Esta imagen está compuesta por elementos repetitivos. Utilizando lápices de color o, en su caso rotuladores, colorea el elemento repetitivo y descubre el efecto final. Observarás que visualmente se obtiene una vibración de las formas, originada por el fenómeno PHI, ligado a la persistencia retiniana.

